



005SDT



7	FICHE PROJET
9	PRÉSENTATION
13	PARTI ARCHITECTURAL
17	AMÉNAGEMENTS
25	DESIGN IN SITU
29	BIOGRAPHIE





BC



**OPÉRATION** | RÉNOVATION LOURDE D'UN APPARTEMENT  
**LOCALISATION** | VII<sup>ÈME</sup> ARR. PARIS, FRANCE  
**MAÎTRE D'OEUVRE** | BERENICE CURT ARCHITECTURE  
**MAÎTRE D'OUVRAGE** | PRIVÉ  
**SURFACE** | 130M<sup>2</sup>  
**TYPE DE CONSTRUCTION** | RÉHABILITATION  
**MISSION** | COMPLÈTE  
**CALENDRIER** | LIVRÉE 2023  
**COÛT** | 300 000 €  
**COLLABORATIONS** | FORMEL, GALERIE SIGNÉ  
**PHOTOGRAPHES** | VINCENT DESAILLY © CÉCIL MATHIEU ©  
**LIEN SITE INTERNET** | [WWW.BERENICECURT.COM/005SDT/](http://WWW.BERENICECURT.COM/005SDT/)

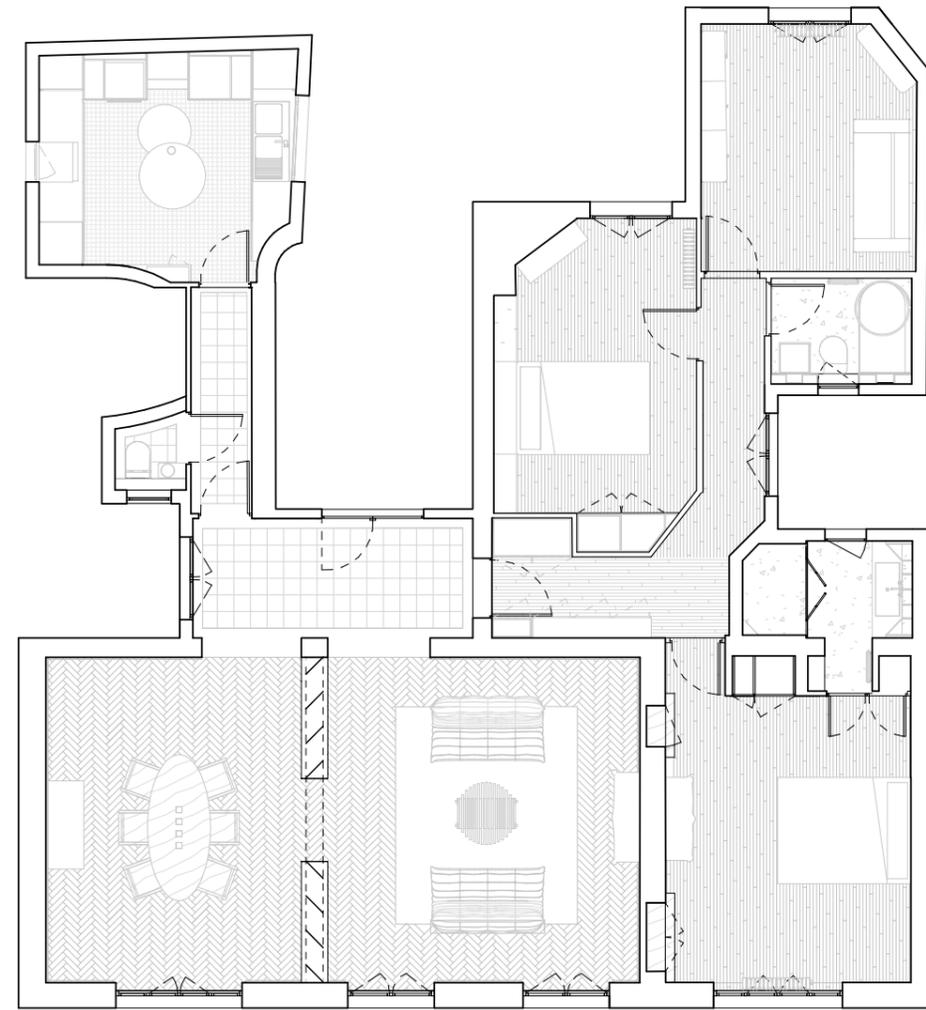

L'équipe de BERENICE CURT ARCHITECTURE s'est vu confier le projet de rénover un appartement de 130 m<sup>2</sup> dans un immeuble haussmannien du 7<sup>e</sup> arrondissement de Paris. L'intervention conserve le caractère haussmannien de l'appartement, avec ses boiseries sculptées, vitraux, parquets en chevrons, grandes baies vitrées et sa déclinaison de manteaux de cheminée en marbre.

Afin d'accommoder l'espace à ses nouveaux occupants, le projet permit dans un premier temps le décloisonnement de la pièce de vie principale. En parallèle à ce travail spatial, l'intervention sur la cuisine offre une nouvelle identité à l'espace grâce à son esthétique distinctive par l'amalgame de l'inox, de son sol carrelé et de son îlot circulaire au plateau en marbre vert. Ce travail d'agencement des matières se décline dans le traitement des salles de bains pour lesquels la composition est renforcée par la singularité des surfaces en terrazzo artisanal combinées aux fins carrelages japonais.

Au-delà de cette approche des matières, le projet tire son essence du mobilier conçu spécifiquement pour l'unité afin d'assurer une totale cohésion entre son cadre historique et l'intervention contemporaine. Cette série de pièces artisanales exprime une logique cohérente fondée sur une recherche entre fonction et esthétique. Ces objets qui font partie intégrante de la démarche s'expriment notamment dans la conception de la partition du séjour qui joue un double rôle à titre de cache radiateur et de cloison spatiale réfléchissante. Réalisé en tasseaux de marbre de carrare et en poli miroir, cet objet sculptural vient dialoguer avec l'espace en offrant une série de tableaux par les réflexions de ces 18 facettes inclinées.

Ce nouvel univers se dessine ainsi alliant une volonté marquée de concevoir un lieu singulier où s'entrecroise les formes historiques à ces pièces consciemment intégrées.



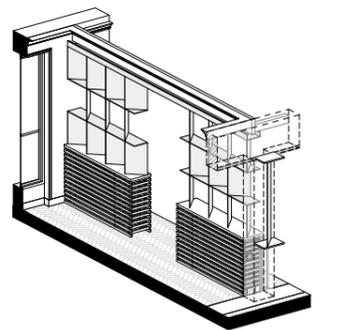
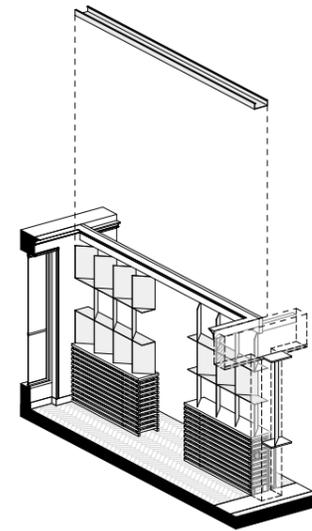
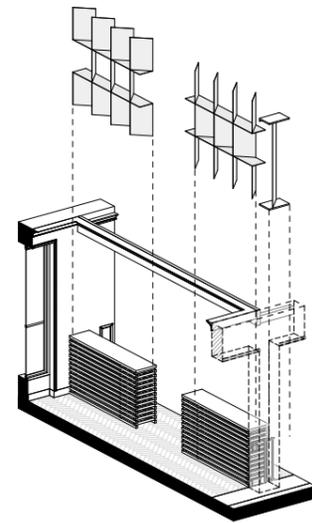
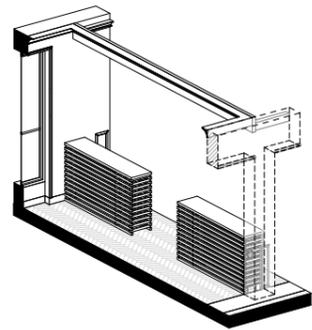
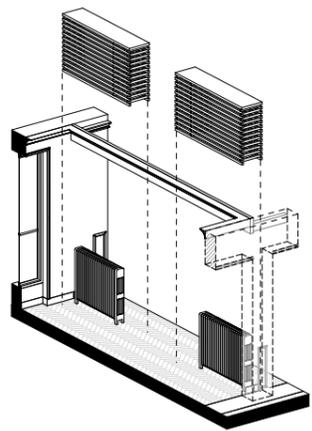
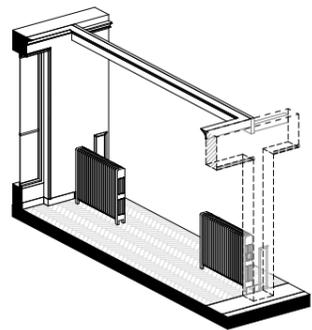
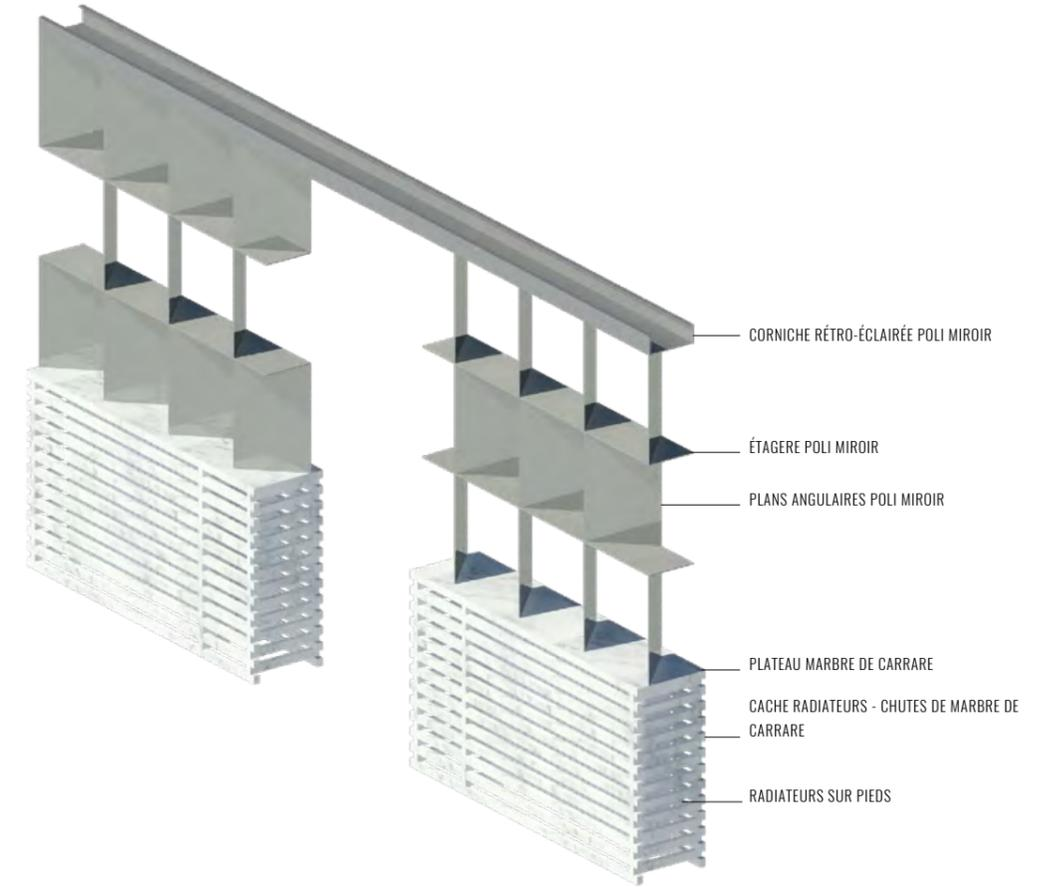





JB  
005SDT

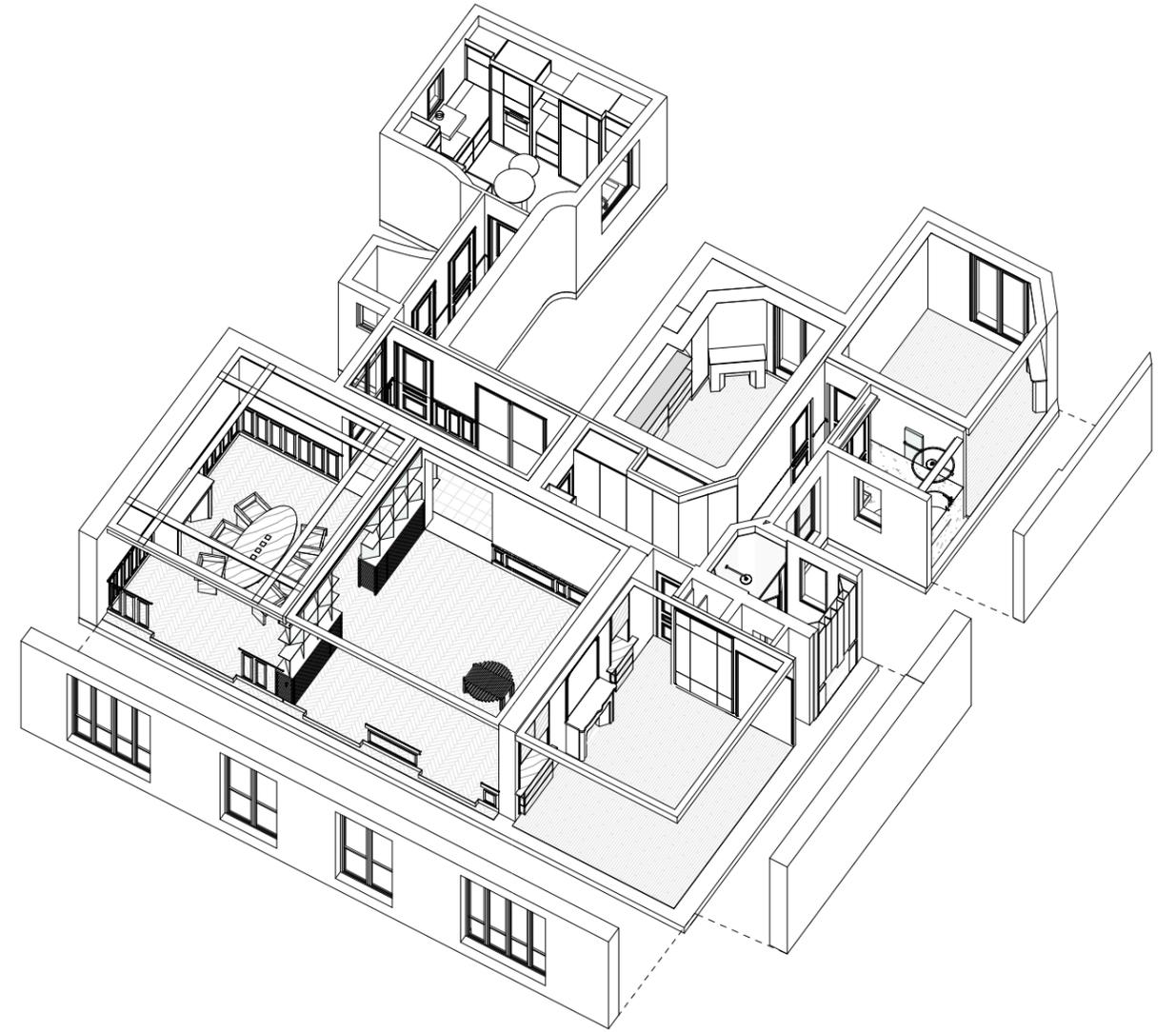



JB  
005SDT

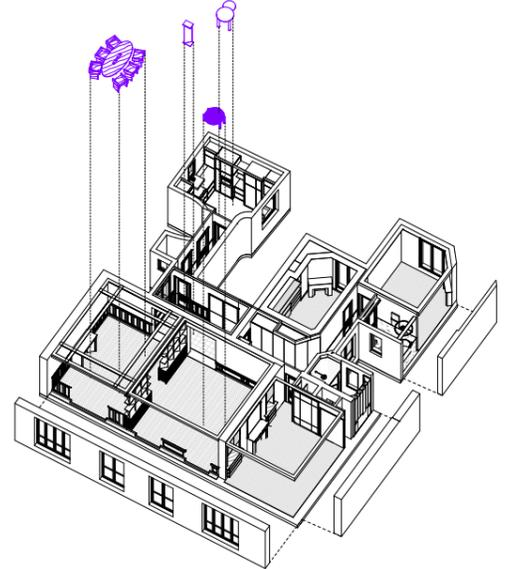
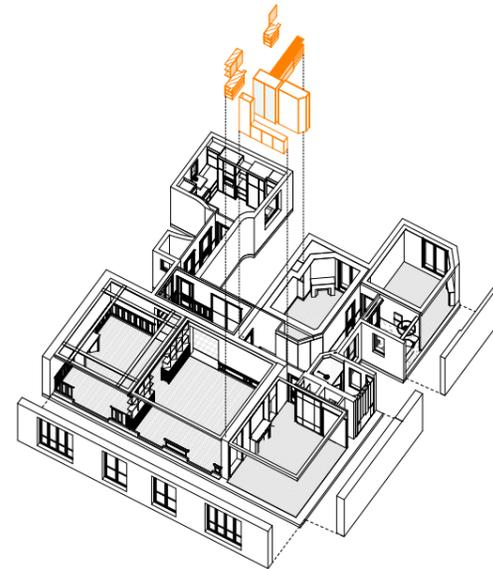
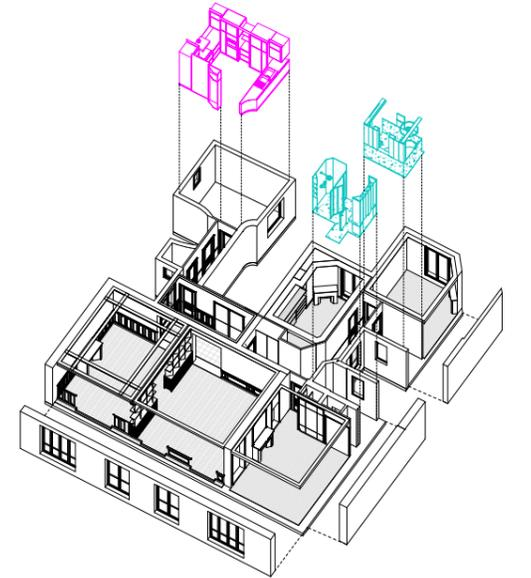
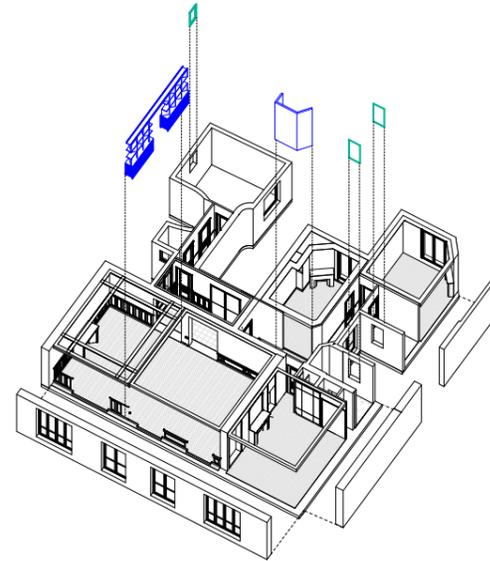
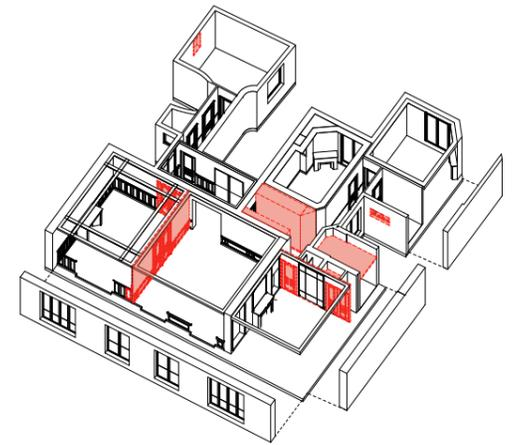
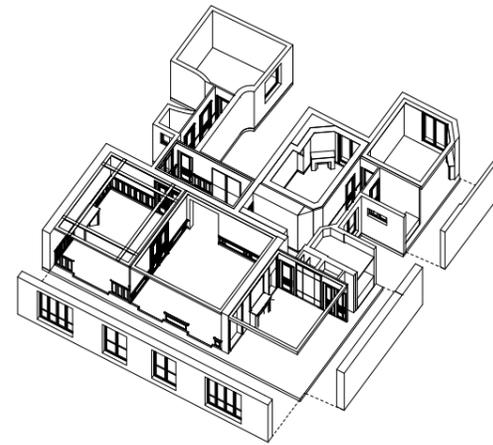





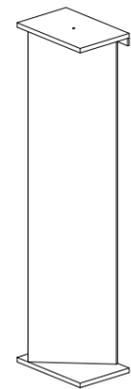
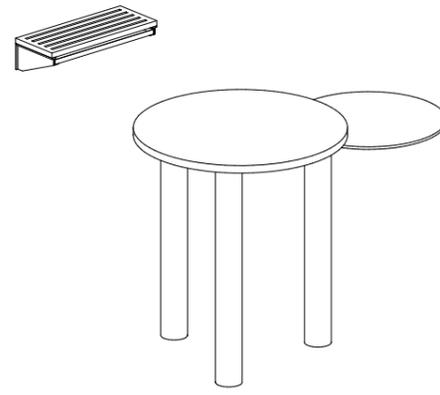
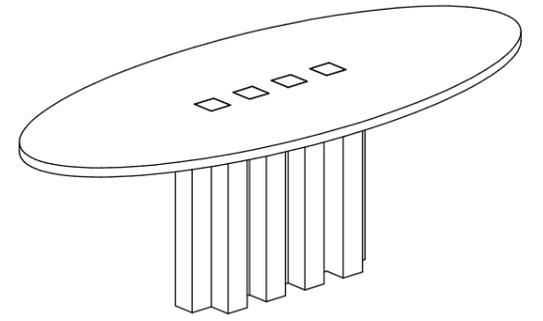
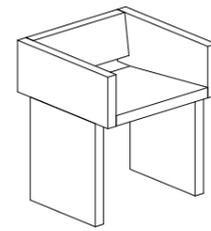
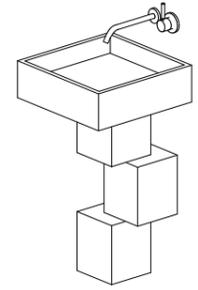
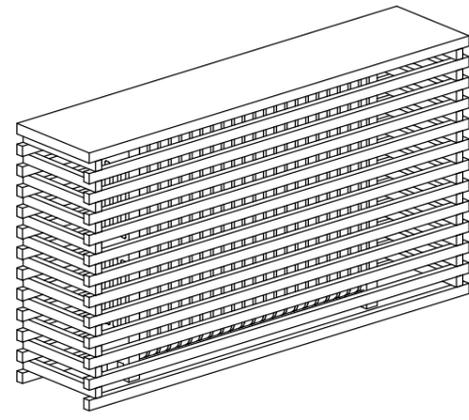



© VINCENT DESAILLY

© VINCENT DESAILLY

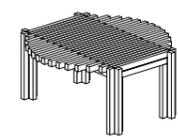
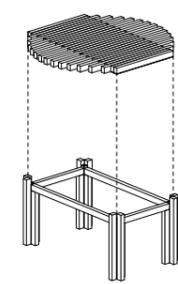
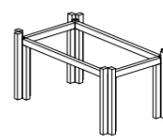
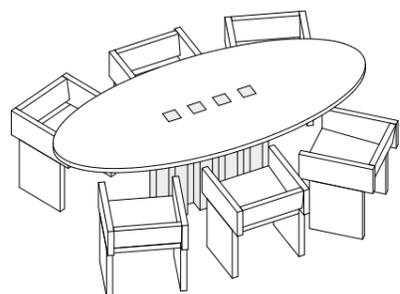
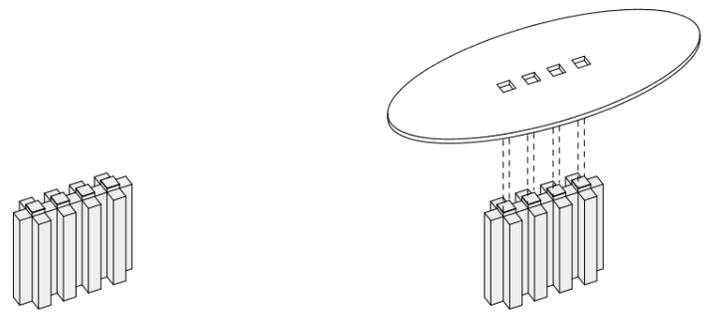



BC

BIO

BERENICE CURT ARCHITECTURE s'est fondée en 2018 dans le prolongement du parcours international de Bérénice Curt, architecte HMONP, et de 6 années au sein d'agences renommées.

Bérénice Curt a collaboré avec Dominique Perrault, Jean Nouvel et Gensler mais aussi avec des acteurs de la nouvelle-garde tels, Franklin Azzi Architecture et Christ & Gantenbein Architekten. Elle a ainsi contribué à des projets aussi bien de design qu'à l'échelle urbaine, et dans une variété de programmes, du tertiaire au Village Olympique Paris JO 2024.

Diplômée de l'École Nationale Supérieure d'Architecture de Paris-Est, une spécialisation en Théorie de l'architecture, a une réelle empreinte sur son travail tant par la maîtrise des différents langages qu'une approche contextuelle singulière.

Basant sa pratique à Paris, elle puise ses références et inspirations dans ses expériences à travers le monde, du Japon à l'Amérique du Sud en passant par l'Italie et la Suisse. Pour la plupart de ses projets, Bérénice Curt s'entoure de créatifs d'horizons qui lui sont chers.

Les projets qui lui sont confiés naissent de rencontres éclectiques et d'un processus de conception, cultivé au long de ses collaborations. Ce processus se veut sans a priori et incrémental. *Comment du spontané aboutir à l'évidence d'un projet dans son ensemble ?* Il épuise le sujet : saisit le comportement des différents éléments environnementaux et spatiaux, en extrait le potentiel et les ambiguïtés, optimise la fonction, expérimente les scénarii - jusqu'au scénario le plus pertinent.

Fort de ce processus rigoureux, BERENICE CURT ARCHITECTURE privilégie la diversité dans son activité - du résidentiel aux commerces, en passant par des extensions et surélévations en Ile-de-France à de la réhabilitation en Toscane.

Le souci du détail constructif et de la matérialité dans ces projets, provient de l'importance que Bérénice Curt attache au savoir-faire depuis toujours.

Issus d'un héritage familial où la création est majeure, ses outils de production mélangent autant médiums visuels que procédés manuels. Elle tisse ainsi un réseau de partenaires et d'artisans instaurant un dialogue éclairé et de confiance au centre de ses réalisations.

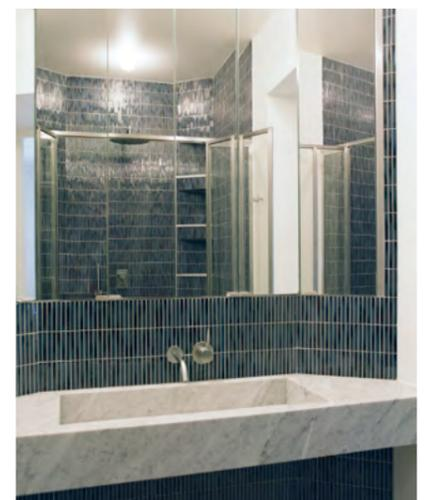
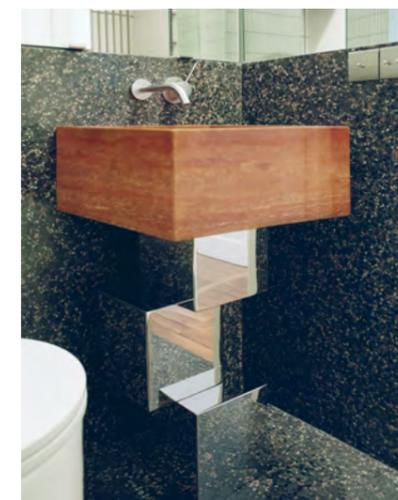

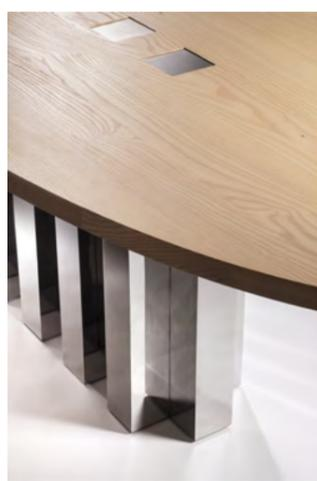
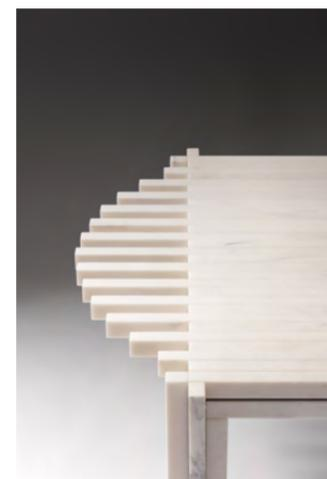

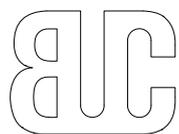

**BERENICE CURT ARCHITECTURE**

10, RUE CLAVEL 75019 PARIS FRANCE  
+33 (0)6 73 51 74 76 | office@berenicecurt.com  
N°085406 au tableau de l'Ordre des Architectes  
www.berenicecurt.com